

# Tehniline andmeleht

## Tugevdatud kaabliredel WKLG 110 A4

Artiklinumber: 6311227



Perforeeritud küljetalaga ja 110 mm -kõrgusega tugevdatud kaabliredel. Kaablite kinnitamine U-klambriga 2056.



Pikiühendus WRVL 110 tuleb eraldi tellida.  
Magnetiline varjestussummutus ilma kaaneta 10 dB, kaanega 15 dB.



**A4** roostevaba teras 1.4571

**2B** hele, järeltöödeldud

### Põhiandmed

Artiklinumber	6311227
Tüüp	WKLG 1130 A4
Nimetus 1	Tugevdatud kaabliredel WKLG
Nimetus 2	perforeeritud küljeprofiil
Tooja	OBO
Mõõde	110x300x6000
Materjal	roostevaba teras 1.4571
Pinnakate	hele, järeltöödeldud
Pindala standard	
Väikseim täisühik	6
Koguse ühik	Meeter
Kaal	582,8 kg
Kaaluühik	kg/100 m

# Tehniline andmeleht

## Tugevdatud kaabliredel WKLG 110 A4

Artiklinumber: 6311227



### Mõõtmed

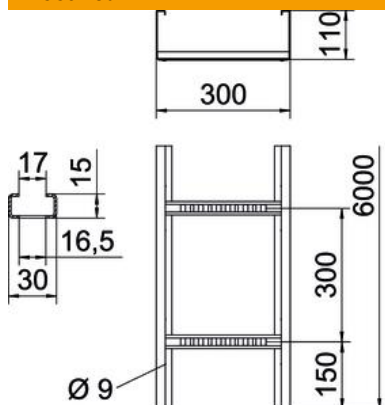

Pikkus	6 000 mm
Pikkus	6 000 ft
Laius	300 mm
Kõrgus	110 mm
Mõõt B	300 mm
Mõõt L	6 000 mm
Haruprao suurus	17,00

### Tehnilised andmed

Pulkade teostus	Perforeerimata profiil
Küljprofiili teostus	Profiil (avatud)
Toimetagamine	ei
Kasulik ristlõige	281 cm <sup>2</sup>
Kasulik ristlõige	28100 mm <sup>2</sup>
Roostevaba teras, peitsitud	ei
Külje perforatsioon	jah
Pika sildega teostus	jah
Tala paksus	2 mm

### Koormused

sobivad tugevde min kaugused	3 m
Sobivad tugevde max kaugused	7 m
Tugevde vaheline kaugus 3,0 m	2,3 kN/m
Tugevde vaheline kaugus 3,5 m	1,9 kN/m
Tugevde vaheline kaugus 4,0 m	1,6 kN/m
Tugevde vaheline kaugus 4,5 m	1,33 kN/m
Tugevde vaheline kaugus 5,0 m	1,1 kN/m
Tugevde vaheline kaugus 6,0 m	0,8 kN/m
Tugikaugus 7,0 m	0,4 kN/m

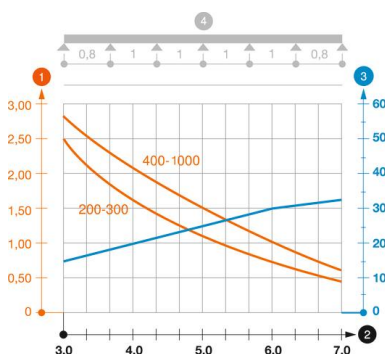

### Tugevdatud kaabliredeli WKLG 110 koormusdiagramm.

- 1 Lubatav kaablirenni/-redeli koormus (kN/m) ilma inimkoormuseta
  - 2 Tugilaius m
  - 3 Tala läbipaine mm lubatava kN/m juures
  - 4 Koormuskeem katsetamisel
- Koormuskõver koos kaablirenni/kaabliredeli laiusega (mm)
- Tala läbipaindekõver sõltuvalt tugevde vahekaugusest